

ROTEL



C8

C8+

Eight Channel Power Amplifiers
Amplificateurs de Puissance Huit Canaux
Achtkanal-Endstufe
Etapas de Potencia de Ocho Canales
Achtkanaals vermogensversterkers
Amplificatori finali a otto canali
8-kanals slutsteg
8-канальный усилитель мощности

Owner's Manual
Manuel de l'utilisateur
Bedienungsanleitung
Manual de Instrucciones
Gebruikershandleiding
Manuale di istruzioni
Instruktionsbok
Инструкция пользователя

Remarques importantes concernant la sécurité

Avertissement

La liaison RS232 ne doit être utilisée que par une personne qualifiée.

ATTENTION : Il n'y a à l'intérieur aucune pièce susceptible d'être modifiée par l'utilisateur. Adressez-vous impérativement à une personne qualifiée.

ATTENTION : Pour réduire tout risque d'électrisation ou d'incendie, ne pas exposer l'appareil à une source humide, ou à tout type de risque d'éclaboussure ou de renversement de liquide. Ne pas poser dessus d'objet contenant un liquide, comme un verre, un vase, etc. Prenez garde à ce qu'aucun objet ou liquide ne tombe à l'intérieur de l'RKB par ses orifices de ventilation. Si l'appareil est exposé à l'humidité ou si un objet tombe à l'intérieur, débranchez-le immédiatement de son alimentation secteur, et adressez-vous immédiatement et uniquement à une personne qualifiée et agréée.

Tous les conseils de sécurité et d'installation doivent être lus.

Conservez soigneusement ce livret.

Tous les conseils de sécurité doivent être soigneusement respectés.

Respectez les procédures d'installation et de fonctionnement indiquées dans ce manuel.

Ne pas utiliser cet appareil près d'un point d'eau.

L'appareil doit être nettoyé uniquement avec un chiffon sec ou un aspirateur.

Il ne doit pas être posé sur un fauteuil, un canapé, une couverture ou toute autre surface susceptible de boucher ses orifices d'aération ; ou placé dans un meuble empêchant la bonne circulation d'air autour des orifices d'aération.

Cet appareil doit être placé loin de toute source de chaleur, tels que radiateurs, chaudières, bouches de chaleur ou d'autres appareils produisant de la chaleur.

Prendre garde à ce que ce cordon d'alimentation ne soit pas pincé, écrasé ou détérioré sur tout son trajet, et à ce qu'il ne soit pas mis en contact avec une source de chaleur. Vérifiez soigneusement la bonne qualité des contacts, à l'arrière de l'appareil comme dans la prise murale.

N'utilisez que des accessoires préconisés par le constructeur.

N'utilisez que des meubles, supports, systèmes de transport recommandés par Rotel. Procédez toujours avec la plus extrême précaution lorsque vous déplacez l'appareil, afin d'éviter tout risque de blessure.



Débranchez le câble d'alimentation en cas d'orage, ou si l'appareil ne doit pas être utilisé pendant une longue période.

L'appareil doit être immédiatement éteint, débranché puis retourné au service après-vente agréé dans les cas suivants : Le câble d'alimentation secteur ou sa prise est endommagé ; Un objet est tombé, ou du liquide a coulé à l'intérieur de l'appareil ; L'appareil a été exposé à la pluie ; L'appareil ne fonctionne manifestement pas normalement ; L'appareil est tombé, ou le coffret est endommagé.

L'appareil doit être utilisé dans un climat non tropical.

Veuillez ne pas obstruer les orifices de ventilation par des journaux, magazines, tissus, nappes ou rideaux, etc...

Aucune source de flamme nue, telle que des bougies allumées, ne doit être placée sur l'appareil.

Toucher des bornes ou des câbles non isolés peut provoquer une sensation désagréable.

Vous devez réserver un espace libre d'une cinquantaine de centimètres minimum autour de l'appareil.

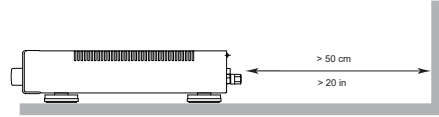

ATTENTION : La prise d'alimentation située à l'arrière constitue le principal moyen pour déconnecter l'appareil du secteur. Cet équipement doit être positionné dans un espace ouvert qui permet de garder l'accès au câble d'alimentation.

Cet appareil doit être branché sur une prise d'alimentation secteur, d'une tension et d'un type conformes à ceux qui sont indiqués sur le panneau latéral de l'appareil. (USA : 120 V/60 Hz, CE : 230 V/50 Hz)

Brancher l'appareil uniquement grâce au cordon secteur fourni, ou à un modèle équivalent. Ne pas tenter de modifier ou changer la prise. Ne pas utiliser de cordon rallonge.

La prise d'alimentation secteur constitue le moyen radical de déconnexion de l'appareil. Elle doit donc rester en permanence accessible, car sa déconnexion constitue la seule assurance que l'appareil n'est plus alimenté par le secteur.

Utilisez uniquement des câbles de Classe 2 pour réaliser les connexions aux enceintes acoustiques et offrant une isolation suffisante pour minimiser les risques de chocs électriques.

Cet appareil répond aux normes de l'article 15 de la FCC sous les conditions suivantes : 1) Cet appareil ne doit pas causer d'interférence très sensible. 2) Cet appareil doit pouvoir accepter n'importe quelle interférence externe, y compris celles dues à une utilisation fortuite

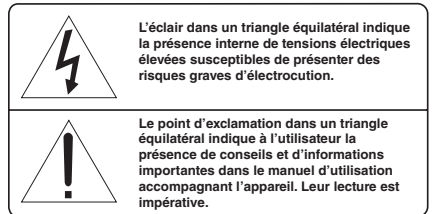
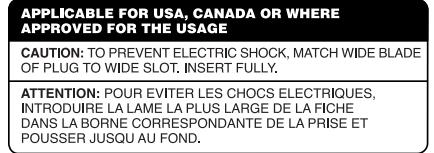

Tous les appareils Rotel sont conçus en totale conformité avec les directives internationales concernant les restrictions d'utilisation de substances dangereuses (RoHS) pour l'environnement, dans les équipements électriques et électroniques, ainsi que pour le recyclage des matériaux utilisés (WEEE, pour Waste Electrical and Electronic Equipment). Le symbole du conteneur à ordures barré par une croix indique la compatibilité avec ces directives, et le fait que les appareils peuvent être correctement recyclés ou traités dans le respect total de ces normes.



Figure 1-1: Controls and Connections
Commandes et branchements
Bedienelemente und Anschlüsse
Controlos y Conexiones

Bedieningselementen en aansluitingen
Controlli e connessioni
Kontroller och kontakter
Органы управления и разъемы

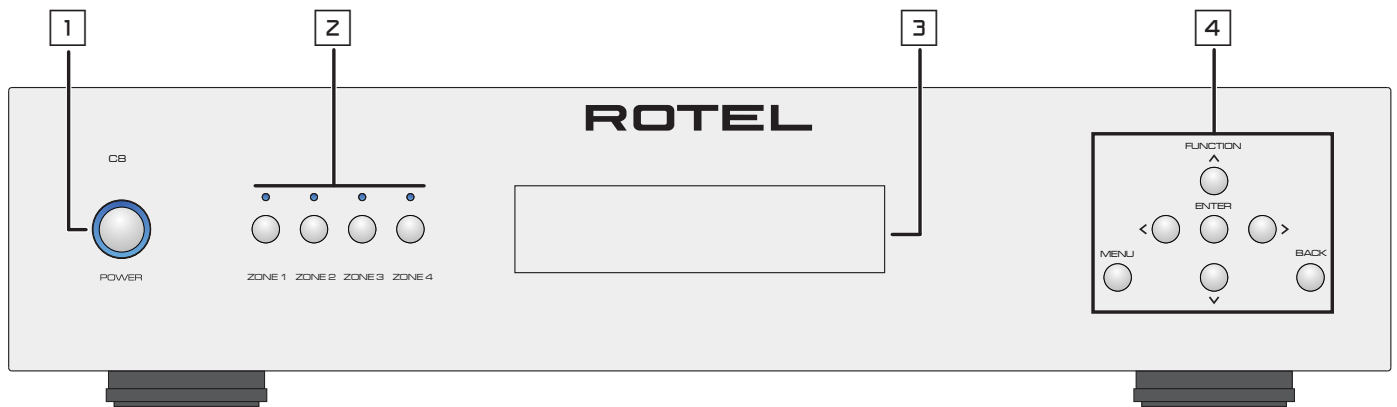

1: Bouton de POWER
Activez l'appareil ou mettez-le en mode veille.

2: ZONE 1 - 4
Configurer le volume, la source, les fréquences basses et aigües
et la balance de la Zone 1 à la Zone 4 respectivement.

3: Afficheur

4: Boutons de fonction
Boutons de navigation et d'ENTER
Bouton de MENU
Bouton de BACK

Figure 1-2: Controls and Connections
 Commandes et branchements
 Bedienelemente und Anschlüsse
 Controles y Conexiones

Bedieningselementen en aansluitingen
 Controlli e connessioni
 Kontroller och kontakter
 Органы управления и разъемы

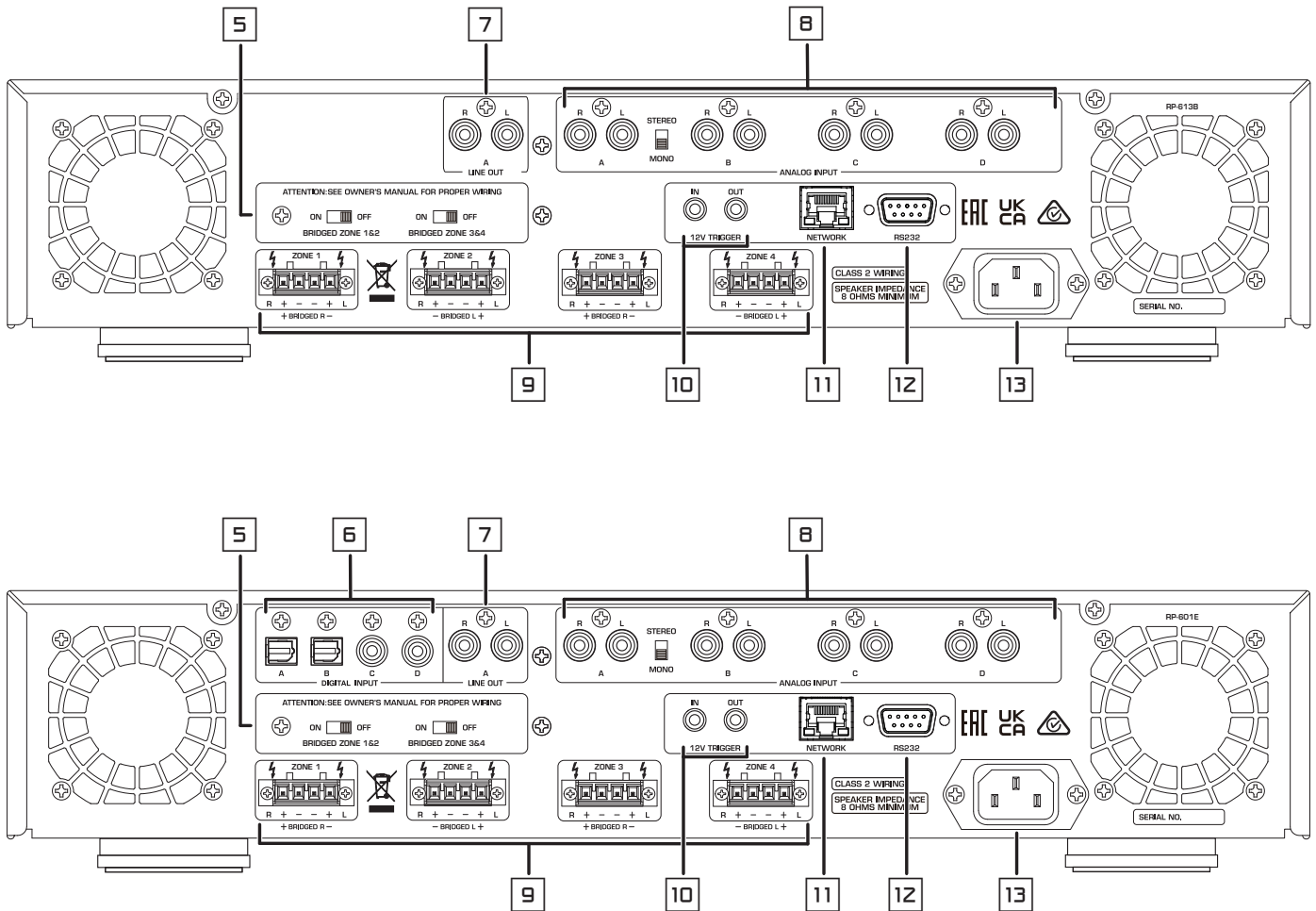

5: Interrupteurs à glissière pour la fonction pontées
 Permet de connecter 2 canaux d'amplificateur afin de fournir une puissance plus élevée aux enceintes de grande taille ou exigeantes. .

6: Entrées Numériques
 À utiliser pour la connexion numériques.

7: Sortie de ligne
 À utiliser pour la connexion Lignes.

8: Entrées Analogiques
 À utiliser pour la connexion analogiques.

9: Connecteurs d'enceintes

10: Entrée / Sortie trigger 12 V

11: Prise Network
 Mise à jour du logiciel et intégration au sein d'un système domotique.

12: Prise RS232
 Intégration au sein d'un système domotique.

13: Prise secteur

Figure 2: Connection Illustration
 Schéma de raccordement
 Anschlussdiagramm
 Ilustración del Conexionado

Aansluiten Afbeelding
 Collegamento
 Anslutningar
 Подсоединение - пример

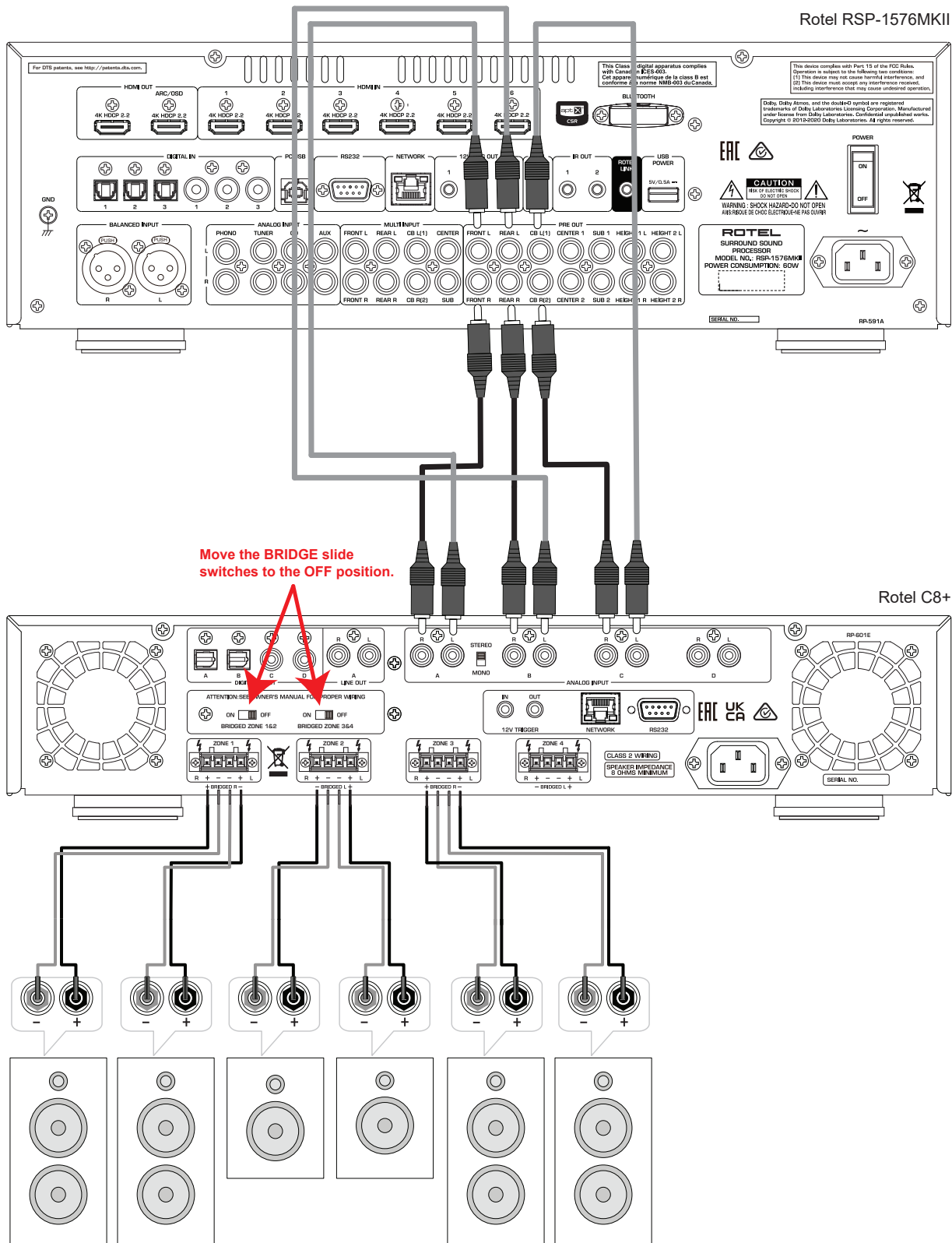
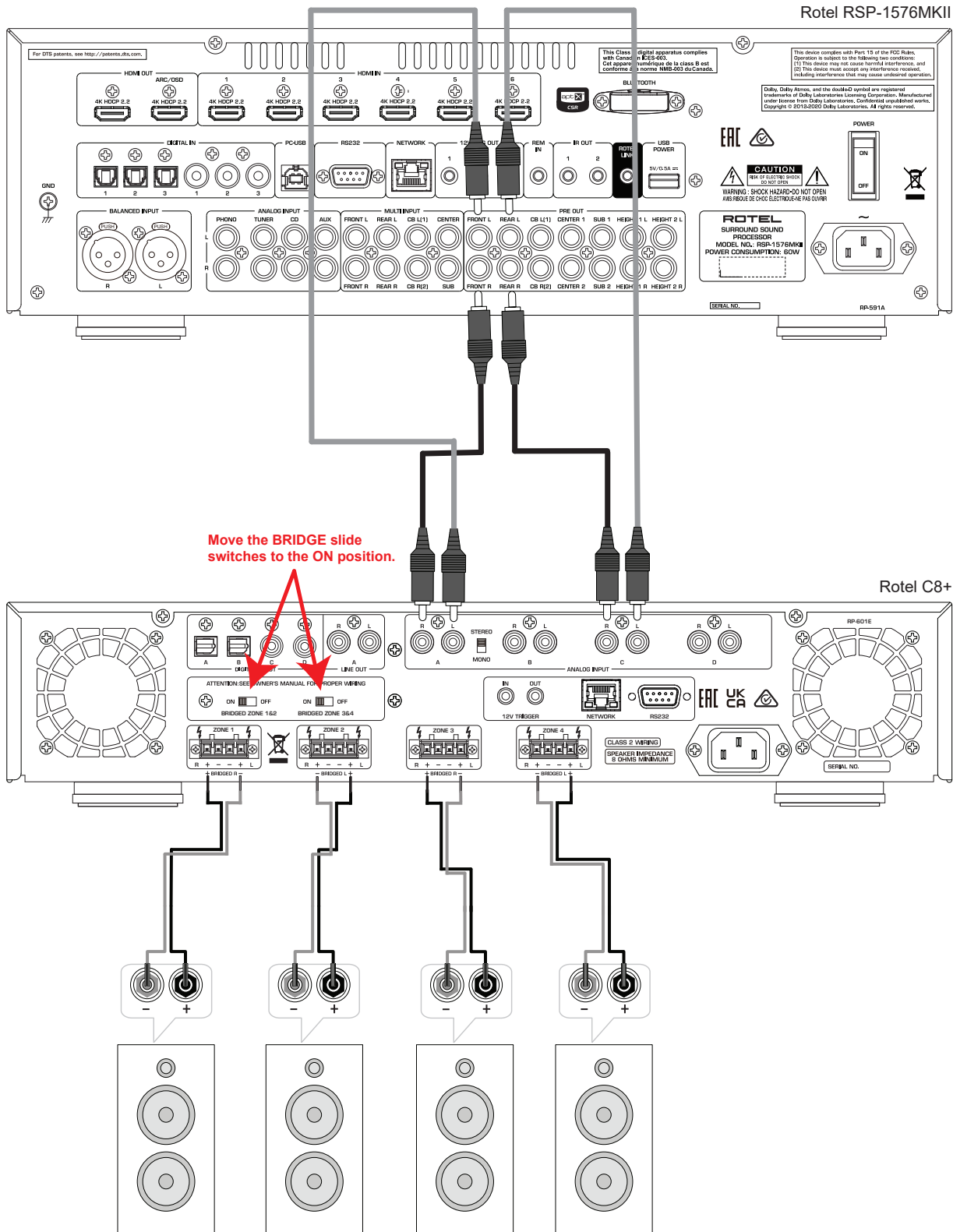

Figure 3: Bridged Connection Illustration
 Schéma de raccordement pontée
 Abbildung der gebrückten Verbindung
 Ilustración del Conexionado en puente

Overbrugde Aansluiten Afbeelding
 Collegamento a ponte
 Överbryggad Anslutningar
 Подсоединение мостового -пример



Important Notes

When making connections be sure to:

- ✓ Turn off all the components in the system before hooking up any components, including loudspeakers.
- ✓ Turn off all components in the system before changing any of the connections to the system.

It is also recommended that you:

- ✓ Turn the volume control of the amplifier all the way down before the amplifier is turned on or off.

Remarques importantes

Pendant les branchements, assurez-vous que :

- ✓ Tous les maillons sont éteints avant leur branchement, quels qu'ils soient, y compris les enceintes acoustiques.
- ✓ Éteignez tous les maillons avant de modifier quoi que ce soit au niveau de leurs branchements, quels qu'ils soient.

Il est également recommandé de :

- ✓ Toujours baissez le niveau sonore via le contrôle de volume, avant d'allumer ou d'éteindre l'amplificateur.

Wichtige Hinweise

Achten Sie beim Herstellen der Verbindungen auf Folgendes:

- ✓ Schalten Sie alle Komponenten im System ab, bevor Sie Geräte (einschließlich Lautsprecher) anschließen.
- ✓ Schalten Sie alle Komponenten im System ab, bevor Sie Anschlüsse im System verändern.

Ferner empfehlen wir, dass

- ✓ Sie die Lautstärke herunterdrehen, bevor Sie die Endstufe ein- oder abschalten.

Notas Importantes

Cuando realice las conexiones, asegúrese de que:

- ✓ Desactiva todos los componentes del equipo, cajas acústicas incluidas, antes de conectar cualquier nuevo componente en el mismo.
- ✓ Desactiva todos los componentes del equipo antes de cambiar cualquier conexión del mismo.

También le recomendamos que:

- ✓ Reduzca el nivel de volumen de su amplificador a cero antes de activarlo o desactivarlo.

Héél belangrijk

Bij het maken van de verbindingen:

- ✓ Zorg dat niet alleen de C8/C8+ versterkers, maar de gehele installatie uitstaat, als nog niet alle verbindingen gemaakt zijn.
- ✓ Zorg dat niet alleen de C8/C8+ versterkers, maar de gehele installatie ook uitstaat, als u verbindingen gaat wijzigen.

Wij raden u ook aan om

- ✓ de volumeregelaar van de voorversterker geheel dicht te draaien (volkomen naar links) wanneer u uw eindversterker aan- of uitzet.

Note importanti

Quando effettuate i collegamenti assicuratevi di:

- ✓ Spegner tutti i componenti del sistema prima di collegare qualsiasi componente, inclusi i diffusori.
- ✓ Spegner tutti i componenti del sistema prima di modificare qualsiasi connessione nel sistema.

Vi raccomandiamo inoltre di:

- ✓ Portare il volume a zero prima di accendere o spegnere l'amplificatore.

Viktigt

Tänk på följande när du gör anslutningar:

- ✓ Stäng av alla apparater i anläggningen innan du ansluter nya komponenter eller högtalare.
- ✓ Stäng av alla apparater i anläggningen innan du ändrar någon anslutning.

Vi rekommenderar också att du:

- ✓ Vrider ner volymen på förstärkaren helt och hållet innan förstärkaren slås på eller av.

Важные замечания

Перед подсоединением:

- ✓ Выключите **все** компоненты, включая колонки.
- ✓ Выключите **все** компоненты в вашей системе, прежде чем что-то в ней **менять**.

Рекомендуется также:

- ✓ Вывести громкость усилителя на **минимум**, перед тем как **включать или выключать** его.

Sommaire

Remarques importantes concernant la sécurité	2
Figure 1-1: Commandes et branchements	3
Figure 1-2: Commandes et branchements	4
Figure 2: Schéma de raccordement	5
Figure 3: Schéma de raccordement pontée	6
Remarques importantes	7
A propos de Rotel	8
Un mot à propos des « Watts »	8
Mise en route	9
Quelques précautions préalables	9
Installation	9
Câbles	10
Alimentation secteur et commandes	10
Prise secteur [3]	10
Interrupteur de mise sous tension/veille Standby et indicateur Power [1]	10
Entrée / sortie trigger 12 V [10]	10
Protection de l'amplificateur	10
Circuit de protection [1]	10
Zone de protection	11
Transformateur de protection	11
Connexions d'entrée du signal	11
Entrées Analogiques [8]	11
Interrupteur Mono [8]	11
Sortie de ligne [7]	11
Entrées numériques [8]	11
Branchement des enceintes acoustiques	11
Choix des enceintes acoustiques	11
Choix des câbles d'enceintes acoustiques	11
Polarité et Phase	12
Branchement des enceintes	12
Verrouillage des connexions [9]	12
Connexion des sorties d'enceinte pontées [5]	12
Connexion réseau [11]	12
Prise RS-232 [12]	12
Ventilateurs de refroidissement	12
Vue d'ensemble de la façade	13
ZONE 1-4 [2]	13
Afficheur [3]	13
Bouton de fonctions [4]	13
Menu de configuration	13
Problèmes de fonctionnement	15
L'indicateur de mise sous tension n'est pas allumé	15
Remplacement du fusible	15
Pas de son	15
Pas de sortie d'une zone	15
L'amplificateur ne s'allume pas, il s'est soudainement éteint	15
Formats de lecture compatibles	15
Spécifications	16

A propos de Rotel

Notre histoire commence il y a plus de 60 ans. Depuis, au fil des années, nous avons reçu des centaines de prix et de récompenses, et satisfait des centaines de milliers de personnes – comme vous !

Rotel a été fondée par une famille passionnée de musique, qui a décidé de fabriquer des maillons Haute Fidélité sans compromis aucun. Depuis sa création, cette passion est restée intacte, et cette famille s'est fixée comme objectif de proposer à tous les audiophiles et mélomanes les meilleurs appareils possibles, quel que soit leur budget. Une volonté partagée par tous les employés de Rotel.

Les ingénieurs Rotel travaillent comme une équipe très soudée, écoutant, peaufinant chaque nouveau modèle jusqu'à ce qu'il atteigne exactement leurs standards – très élevés – de musicalité. Ils sont libres de choisir des composants en provenance du monde entier, afin de concevoir le meilleur produit possible. C'est ainsi que vous trouverez dans nos appareils des condensateurs d'origine britannique ou allemande, des transistors japonais ou américains, tandis que les transformateurs toriques sont toujours fabriqués dans nos propres usines Rotel.

Nous sommes tous concernés par la qualité de l'environnement. Et, comme de plus en plus de produits électroniques sont fabriqués puis éliminés quelques années plus tard, il est désormais essentiel qu'un constructeur fabrique tous ses produits en veillant à ce qu'ils aient un impact minimum sur la planète.

Chez Rotel, nous sommes très fiers d'apporter notre pierre à ce nouvel édifice. Nous avons réduit la teneur en plomb de nos électroniques, en utilisant notamment des composants et une soudure spéciale ROHS. Nos ingénieurs travaillent en permanence pour améliorer le rendement des alimentations de puissance sans compromettre leur qualité. C'est ainsi qu'en mode Standby, les appareils Rotel consomment moins pour se conformer aux exigences de la « Standby Power Consumption » qui limite la consommation en veille des appareils électroniques.

L'usine Rotel participe également de façon active à la protection de l'environnement au travers d'un processus de fabrication général amélioré et toujours plus écologique et plus propre.

Tous les membres de l'équipe Rotel vous remercient pour l'achat de cet appareil. Nous sommes persuadés qu'il vous offrira de nombreuses années d'intense plaisir musical.

Un mot à propos des « Watts »

La puissance de sortie du C8 est de 70 watts pour chaque canal lorsque les huit canaux fonctionnent ensemble à pleine puissance sous 4 ohms. La puissance de sortie du C8+ est de 150 watts pour chaque canal lorsque les huit canaux fonctionnent ensemble à pleine puissance sous 4 ohms. Les puissances de sortie sous 4 ohms sont indiquées comme MAX POWER OUTPUT (puissance maximale) et sous 8 ohms comme CONTINUOUS POWER OUTPUT (puissance continue). Les charges d'enceintes de 4 ohms augmentent la température et la charge de l'amplificateur, ce qui pourrait activer les circuits de protection.

Rotel a choisi de spécifier la puissance de sortie de cette façon parce que, selon l'expérience Rotel, elle correspond à la vraie valeur des possibilités de puissance de l'ampli-tuner ou de l'amplificateur.

Lorsque vous comparez les caractéristiques de différents produits, vous devez avoir conscience du fait que les valeurs de puissance sont souvent spécifiées de façon différente, ce qui signifie que vous ne pouvez pas vraiment les comparer les unes avec les autres. Par exemple, la valeur de puissance maximale peut être donnée avec un seul canal en service, ce qui donne forcément un chiffre plus élevé.

La valeur d'impédance d'une enceinte acoustique correspond à la résistance électrique – ou la charge – qu'elle présente quand elle est reliée à l'amplificateur. Le plus souvent c'est 8 ohms ou 4 ohms.

Plus l'impédance est basse, et plus l'enceinte aura besoin de puissance. Par exemple, une enceinte d'impédance 4 ohms nécessitera deux fois plus de puissance qu'une enceinte de 8 ohms.

Cependant, les amplificateurs Rotel sont conçus pour fonctionner avec n'importe quelle enceinte acoustique disposant d'une impédance comprise entre 4 et 8 ohms et avec tous les canaux en service et à puissance nominale. La conception des produits Rotel étant optimisée pour un usage avec tous les canaux fonctionnant ensemble, Rotel peut ainsi spécifier une vraie valeur de puissance pour chacun des canaux.

Cela peut être important aussi pour votre plaisir d'écoute. Lorsque vous regardez des films, il est agréable de disposer d'un amplificateur capable de restituer toute sa puissance simultanément dans tous les canaux, spécialement quand il s'agit d'une explosion volcanique!

Mise en route

Merci d'avoir acheté cet Amplificateur de Puissance Huit Canaux Rotel. Associé à un ensemble audio de qualité, il vous offrira de nombreuses années de plaisir musical.

Cet amplificateur est un élément hautes performances doté de fonctionnalités avancées. Tous les aspects de sa conception ont été optimisés pour garantir une dynamique sans faille et restituer les nuances les plus subtiles de votre musique. L'appareil dispose d'une alimentation hautement régulée intégrant un transformateur de puissance toroïdal spécifiquement conçu par Rotel. Cette alimentation basse impédance dispose de réserves d'énergie importantes et permet à l'amplificateur de prendre facilement en charge tous les types de signaux audio, même les plus exigeants. Ce type de composant est plus cher à fabriquer, mais il est d'une qualité supérieure sur le plan musical.

Les cartes électroniques (PCB) sont conçues sur le principe de circuits symétriques (Symmetrical Circuit Traces), pour garantir une synchronisation parfaite du signal musical, et donc une restitution optimale. Les circuits utilisent des résistances à fils métalliques, et des condensateurs polystyrènes ou polypropylènes sur les circuits les plus critiques. Tous les aspects de la conception de l'appareil ont été rigoureusement étudiés pour garantir une reproduction musicale la plus fidèle possible.

Toutes les fonctions principales du amplificateur sont faciles à configurer et à utiliser. Si vous avez déjà l'expérience d'autres systèmes stéréo, vous ne devriez pas rencontrer de difficultés particulières. Connectez simplement les composants associés, et profitez de votre musique.

Quelques précautions préalables

AVERTISSEMENT : Pour éviter d'endommager potentiellement votre système, veillez à bien mettre hors tension TOUS les éléments lorsque vous branchez ou vous débranchez les enceintes acoustiques et les composants associés. Ne mettez pas les appareils en marche tant vous n'êtes pas certain que tous les branchements sont corrects et sécurisés. Prêtez une attention particulière aux câbles des enceintes acoustiques. Il ne doit y avoir aucun fil qui puisse entrer en contact avec les autres câbles d'enceintes ou avec le châssis de l'amplificateur.

Merci de lire soigneusement ce manuel. En plus de vous donner des renseignements utiles sur l'installation et la mise en œuvre de votre appareil, il vous apportera des informations utiles sur les diverses configurations possibles avec un amplificateur, ainsi que des données plus générales qui vous aideront à obtenir les meilleures performances sonore de votre système. N'hésitez pas à contacter votre revendeur agréé Rotel pour obtenir les réponses à toutes les questions que vous pourriez vous poser. En outre, nous sommes toujours heureux, chez Rotel, de recevoir toutes vos remarques et commentaires.

Conservez soigneusement le carton de votre amplificateur intégré et tous les éléments servant à l'emballage pour un usage futur éventuel. En effet, expédier ou déménager votre appareil dans quoique ce soit d'autre que son carton d'origine peut avoir pour conséquence d'endommager gravement votre amplificateur.

Si inclus dans la boîte, veuillez compléter la carte d'enregistrement du propriétaire ou vous inscrire en ligne, et conservez en lieu sûr la facture originale. Elle constitue votre meilleure preuve de date d'achat au cas où vous auriez besoin de faire appliquer la garantie constructeur.

Installation

Comme tous les appareils audio faisant transiter des signaux de faible niveau, cet amplificateur pourra être affecté par son environnement. Évitez de disposer l'amplificateur sur d'autres éléments du système. Évitez également de faire passer les câbles transportant le signal audio à proximité des cordons secteur. Cela réduira au minimum les problèmes potentiels de parasites ou de bruit de fond.

L'appareil génère de la chaleur pendant son fonctionnement normal. Les ouïes de refroidissement et la ventilation interne de l'amplificateur sont conçues pour dissiper la chaleur. Les ouïes de refroidissement sur le dessus de l'appareil doivent rester libres. L'amplificateur nécessite un dégagement de 50 cm autour de la face arrière du châssis. Une circulation d'air raisonnable dans le rack d'équipement est nécessaire pour empêcher l'amplificateur de surchauffer.

Prenez en compte le poids et les dimensions de l'appareil lorsque vous le disposez sur une étagère, un meuble ou dans un rack, et vérifiez que ceuci sont bien en mesure de supporter son poids. Nous vous conseillons de disposer le amplificateur dans un meuble conçu pour recevoir des appareils audio domestiques. De tels meubles sont spécialement fabriqués pour réduire ou supprimer les vibrations qui peuvent affecter la qualité sonore. Prenez conseil auprès de votre revendeur agréé Rotel sur un choix du meuble et pour une installation correcte de vos éléments audio.

Câbles

Les cordons secteur, les câbles numériques et les câbles de modulation transportant le signal audio devront être si possible éloignés les uns des autres. Cela pour réduire au minimum le risque que le signal audio puisse être affecté par des interférences ou du bruit de fond provenant des câbles secteur ou numériques. Utilisez uniquement des câbles de haute qualité. Les câbles blindés sont particulièrement indiqués pour réduire le bruit de fond et les parasites qui viendraient dégrader la qualité sonore de votre système. Pour toutes ces questions, consultez votre revendeur agréé Rotel, qui pourra vous conseiller sur le choix du meilleur câble à utiliser avec votre système audio.

Alimentation secteur et commandes

Prise secteur ¹³

Votre appareil est configuré en usine pour fonctionner avec la tension d'alimentation secteur en vigueur dans le pays où vous l'avez acheté (États-Unis : 120 volts/60 Hz ou Communauté Européenne : 230 volts/50 Hz). La configuration d'alimentation secteur est inscrite sur une étiquette à l'arrière de votre appareil.

REMARQUE : *Au cas où vous seriez amené à déménager votre appareil dans un pays étranger, il sera possible de changer sa tension d'alimentation en interne. N'essayez pas de faire cette opération vous-même. En effet, ouvrir le châssis expose à des tensions élevées et potentiellement dangereuses. Adressez-vous à un technicien qualifié, ou au service après-vente Rotel pour plus d'informations.*

REMARQUE : *Certains produits sont destinés à être commercialisés dans plusieurs pays et sont par conséquent fournis avec plusieurs cordons secteur. Choisissez bien le câble secteur qui correspond à votre pays de résidence.*

Du fait de sa puissance de sortie élevée, votre amplificateur est capable de délivrer de très forts niveaux de courant. Par conséquent, il est préférable de le brancher directement à une prise murale. Votre amplificateur devra être branché à une prise à trois broches. N'utilisez pas de rallonge. Un bloc multiprises de puissance pourra le cas échéant être utilisé, dans la mesure où elle est capable (ainsi que la prise murale où elle est branchée) de supporter le niveau de courant requis par l'amplificateur ainsi que celui de tous les appareils qui y sont connectés.

Assurez-vous que le bouton POWER SWITCH ¹ situé sur la face avant de l'amplificateur est bien sur la position « off ». Puis, branchez le cordon secteur à la prise d'alimentation Power Connector ¹³ à l'arrière de l'appareil, puis à la prise secteur.

Si vous prévoyez de vous absenter pendant une période de temps assez longue, c'est une bonne précaution de débrancher votre amplificateur (ainsi que les autres éléments audio) pendant votre absence.

Interrupteur de mise sous tension/veille Standby et indicateur Power ¹

Le bouton Power Switch se situe sur le panneau avant de l'amplificateur. Appuyez sur le bouton Power Switch sur la face avant pour mettre l'appareil en marche. L'anneau lumineux autour du bouton de mise sous tension va s'allumer, indiquant que l'amplificateur est désormais en marche. Appuyez de nouveau sur ce bouton et laissez le revenir sur la position « out » pour repasser votre appareil sur arrêt.

Entrée / sortie trigger 12 V ¹⁰

La prise jack libellée IN est dédiée à la connexion d'un câble équipé de prises jack 3.5mm transportant le signal trigger +12 V et permettant la mise sous tension ou hors tension de l'amplificateur. Cette entrée trigger accepte n'importe quel type de signal de commande (continu ou alternatif) dans une gamme de tension allant de 3 volts à 30 volts.

La prise jack libellée OUT sert à brancher un autre câble mini jack 3.5mm. Elle délivre un signal +12 V qui permet de mettre sous tension ou hors tension d'autres appareils. Tout signal de déclenchement 12V au niveau de la prise INPUT sera transmis à la prise OUT.

REMARQUE : *Le courant maximal au niveau de la sortie trigger est de 10 mA.*

Protection de l'amplificateur

Les Rotel C8/C8+ sont conçus pour fournir à l'utilisateur une expérience musicale agréable dans un environnement domestique, et bien que nos ingénieurs aiment faire la fête comme tout le monde, ils ont mis en place un certain nombre de fonctions de sécurité conçues pour protéger l'unité pour les moments où son utilisation est poussée à ses limites, ces fonctions comprennent à la fois la protection thermique et la protection contre les surcharges, veuillez vous reporter à la section correspondante pour plus de détails sur la façon dont ces fonctions aident à protéger l'amplificateur et votre système.

Circuit de protection ¹

Votre amplificateur dispose d'un circuit de protection, à la fois thermique et contre les surcharges de courant, qui protège l'appareil des dommages pouvant survenir dans des conditions extrêmes d'utilisations ou non-conformes. Ce circuit est indépendant du signal audio et n'a aucune influence sur les performances de votre appareil. Le circuit de protection mesure en permanence la température des composants de sortie et coupe l'amplificateur si elle dépasse les valeurs de fonctionnement normal.

En usage courant, vous ne devriez jamais voir le circuit de protection s'activer. Toutefois, si un problème survient, l'amplificateur va cesser de fonctionner et l'indicateur de mise sous tension Power Indicator ¹ va clignoter. Les LEDs au-dessus des ZONE 1 - 4 aslo clignoteront pour indiquer quelle zone a provoqué la protection.

Si cela se produit, débranchez immédiatement l'amplificateur. Laissez le refroidir pendant quelques minutes, et essayez de déterminer l'origine du problème qui a causé l'activation du circuit de protection. Lorsque vous remettez l'appareil sous tension de nouveau, le circuit de protection va se réinitialiser automatiquement et la mise sous tension diode indicatrice ¹ ainsi que les LEDs au-dessus de la ZONE 1 - 4 de va s'allumer en continu, pour indiquer que le fonctionnement de l'amplificateur est désormais normal.

Dans la plupart des cas, le circuit de protection s'active en présence d'un défaut majeur, tel qu'un court-circuit au niveau des sorties de puissance (enceintes acoustiques), ou d'un problème de ventilation insuffisante ayant entraîné une surchauffe. Dans de très rares cas, des enceintes ayant une impédance instable ou extrêmement basse peuvent être la cause de l'activation du circuit de protection.

Si le circuit de protection se met en marche de manière répétée et intempestive et que vous ne parvenez pas à déterminer l'origine du problème, contactez votre revendeur agréé Rotel pour assistance.

Zone de protection

Les C8 et C8+ contrôlent les températures de chaque zone (paire stéréo). Si la température de sortie d'une zone dépasse la limite, la sortie est coupée et la LED de la zone correspondante sur le panneau avant clignote rapidement. Lorsque la température de la zone s'est rétablie, la zone rétablit automatiquement le son. Les charges d'impédance d'enceintes de 4 ohms augmentent la charge de l'amplificateur et la puissance de sortie pour ces enceintes est MAX POWER, ce qui diffère de la puissance de sortie CONTINUOUS POWER pour des charges d'enceintes de 8 ohms.

REMARQUE : Ne réglez PAS le volume lorsque le voyant avant clignote en PROTECTION DE LA TEMPÉRATURE.

REMARQUE : Si la zone continue à se protéger contre la température, réduisez le volume pour cette zone et utilisez les réglages de VOLUME MAX pour réduire le risque de protection contre la surchauffe.

Transformateur de protection

Des capteurs thermiques intégrés dans le transformateur surveillent la température et arrêtent l'unité pour la PROTECTION si nécessaire. Si cette protection est déclenchée, éteindre l'amplificateur et le laisser refroidir jusqu'à 2 heures. Si la protection du transformateur continue à se déclencher, réduire le volume de l'amplificateur et envisager de réduire les températures dans l'environnement d'installation.

Connexions d'entrée du signal

Voir figure 1-2

REMARQUE : Pour éviter de forts bruits parasites potentiellement dommageables pour vos enceintes, assurez-vous que tous les éléments de votre système soient hors tension avant de faire les connexions.

Les amplificateurs sont équipés de prises traditionnelles de type RCA que l'on peut trouver sur la très grande majorité des appareils audio.

En complément des quatre groupes d'entrées stéréos libellées ANALOG INPUT A à D, il existe aussi un groupe d'entrées dénommé LINE OUT, qui permet de faire transiter le signal de l'entrée amplificateur vers un autre appareil audio.

Entrées Analogiques

Il y a deux entrées Analogiques pour chacune des quatre paires de canaux d'amplification. Ces entrées Analogiques sont compatibles avec les signaux audio issus de préamplificateurs ou de processeurs surround/home-cinéma. Choisissez des câbles de connexion de qualité pour obtenir les meilleures performances.

Pour chaque paire de canaux d'amplification, reliez la sortie du canal gauche de votre préamplificateur à la prise libellée LEFT INPUT de l'amplificateur. De même, connectez le canal droit de votre préamplificateur à la prise RIGHT INPUT. Assurez-vous que l'interrupteur INPUT A soit bien positionné sur le mode STEREO.

Interrupteur Mono

Si vous positionnez l'interrupteur situé à côté de l'INPUT A sur MONO, alors les signaux gauche et droit seront combinés pour restituer aux deux enceintes un signal mono.

Sortie de ligne

Ce jeu de prises Niveau de la ligne pourra être utilisé pour faire transiter le signal d'entrée vers d'autres appareils audio, comme par exemple pour chaîner un autre amplificateur qui pourra alors alimenter des enceintes acoustiques supplémentaires. Les signaux qui sont présents au niveau de l'entrée INPUT A sont également disponibles sur les prises Line Output. La sortie de ligne sera utilisée typiquement dans le contexte d'un système multi-room.

REMARQUE : Nous conseillons de ne pas chaîner plus de 8 amplificateurs.

REMARQUE : Le commutateur MONO affecterait la sortie ligne.

Entrées numériques

Concerne le C8+ uniquement

Il y a deux paires de entrées numérique libellée DIGITAL INPUT A à D. Vous pouvez y connecter la sortie DIGITAL de votre appareil source. Les signaux numériques seront alors décodés et lus par l'amplificateur. L'amplificateur est capable de décoder et de convertir les signaux PCM jusqu'à 24 bits et 192 kHz.

Branchement des enceintes acoustiques

Voir Figure 2

L'amplificateur dispose de quatre paires de connecteurs pour enceintes acoustiques, une paire pour chaque canal d'amplification. Les huit bornes de connexion pour enceintes acoustiques peuvent être utilisées dans de multiples configurations. Le Schéma de Raccordement, illustré sur le Figure 2, constitue juste un exemple avec des connexions pour un système comportant six enceintes acoustiques. Dans ce cas précis, il reste deux canaux disponibles pour alimenter deux enceintes supplémentaires si nécessaire.

Choix des enceintes acoustiques

Nous vous conseillons d'utiliser des enceintes ayant une impédance minimale de 4 ohms ou plus avec les amplificateurs. Vous ne devez normalement pas alimenter plus d'une paire d'enceintes par canal de sortie. Alimenter plus d'une paire d'enceintes par canal peut en effet endommager votre amplificateur. Les valeurs d'impédance des enceintes acoustiques sont souvent communiquées de façon approximative. Dans la pratique, un très petit nombre d'enceintes acoustiques peuvent réellement poser un problème quant à leur utilisation avec les amplificateurs. Consultez votre revendeur agréé Rotel pour toute question complémentaire.

L'amplificateur est conçu pour délivrer de la puissance à des haut-parleurs de 4 ohms. La puissance délivrée à des haut-parleurs de faible impédance augmente la charge et la température de l'amplificateur. Il convient donc de veiller à la température et au volume de l'air ambiant afin de réduire le risque d'enclenchement des circuits de protection de l'amplificateur.

Choix des câbles d'enceintes acoustiques

Utilisez du câble isolé à deux conducteurs pour relier l'amplificateur aux enceintes acoustiques. Le diamètre et la qualité du câble utilisé peut avoir un effet audible sur les performances du système. Du câble standard pour enceintes fonctionnera, mais il pourra en résulter un niveau de sortie plus faible et une réponse dans le grave diminuée. D'une façon générale, un plus gros câble donnera de meilleurs résultats sur le plan sonore. Pour des performances optimales, vous pouvez envisager l'utilisation de câble

d'enceintes de très haute qualité. Votre revendeur agréé Rotel pourra vous conseiller sur un choix de câbles optimal pour votre système.

Polarité et Phase

La polarité – autrement dit, le branchement positif ou négatif des câbles – pour chacune des connexions aussi bien pour les enceintes que l'amplificateur, devra être en parfaite cohérence de manière à ce que toutes les enceintes soient rigoureusement en phase. Si la polarité d'un des branchements est inversée, le niveau de graves sera faible et l'image stéréo sera dégradée. Les câbles d'enceintes sont marqués de façon à ce que vous puissiez clairement identifier les deux conducteurs. Le câble peut notamment être transparent et les conducteurs être de couleurs différentes (cuivre et argent). Il peut aussi y avoir des indications imprimées directement sur l'isolant. Identifiez soigneusement les conducteurs et connectez les en parfaite cohérence entre chacune des enceintes, et chaque amplificateur.

Branchement des enceintes

Mettez sur arrêt tous les éléments du système avant de brancher les enceintes.

Déployez les câbles depuis l'amplificateur jusqu'aux enceintes. Donnez-leur suffisamment de mou pour pouvoir déplacer facilement les éléments, de manière à accéder sans difficulté aux connecteurs d'enceintes.

Pour chaque paire de canaux d'amplification, branchez l'enceinte de gauche sur la paire de prises repérées LEFT. Branchez l'enceinte de droite sur la paire de prises repérées RIGHT. Suivez les inscriptions portées au-dessus des prises pour respecter la bonne polarité «+» et «-». Assurez-vous que la prise négative de l'enceinte est bien reliée à la prise négative de l'amplificateur.

REMARQUE : Assurez-vous qu'il n'y ait aucun fil qui puisse toucher le câble ou les bornes de connexions adjacentes.

Verrouillage des connexions 9

Connectez votre câble d'enceinte comme indiqué sur l'illustration. Insérez l'extrémité du câble dans l'ouverture appropriée et tournez la vis pour maintenir le câble bien en place.

Assurez-vous que la polarité des connexions soit correcte. Les connecteurs des enceintes peuvent être raccordés à l'unité à l'aide des vis de fixation situées de chaque côté du connecteur, afin d'éviter que les connecteurs ne tombent de la prise.

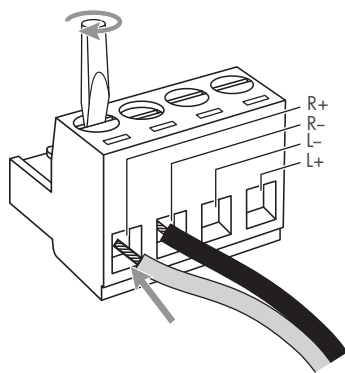

Connexion des sorties d'enceinte pontées 5

Voir Figure 3

Le pontage permet de connecter 2 canaux d'amplificateur afin de fournir une puissance plus élevée aux enceintes de grande taille ou exigeantes. Pour activer la fonction de pontage, faites glisser l'interrupteur BRIDGE ZONE 1&2 ou BRIDGE ZONE 2&3 sur la position ON.

Lorsque le pontage est effectué, utilisez les entrées gauche et droite pour l'entrée A (Zones 1 et 2 pontées) ou l'entrée C (Zones 2 et 3 pontées).

Les connexions de sortie des enceintes doivent suivre le schéma de la Figure 3 pour garantir que la puissance de sortie est correctement câblée de l'appareil aux enceintes.

REMARQUE : Si vous ne suivez pas correctement le schéma de câblage du pontage des enceintes, la puissance de sortie sera inadéquate et les canaux de l'amplificateur ne seront pas correctement pontés.

Connexion réseau 11

L'amplificateur peut être connecté à un réseau informatique au moyen de la prise NETWORK 11 (réseau) située sur le panneau arrière. Vous pouvez configurer la connexion réseau en mode d'adressage IP statique ou dynamique DHCP. Reportez-vous au paragraphe Configuration Réseau de ce manuel, au niveau du menu de configuration, pour des informations sur ces modes d'adressages.

La connexion réseau permet notamment le téléchargement de mises à jour logicielles depuis Internet. Dans la cadre d'une intégration dans un système domotique, elle permet aussi de réaliser le pilotage par IP.

Pour des informations complémentaires sur la connexion IP, merci de contacter votre revendeur agréé Rotel.

Prise RS-232 12

Votre amplificateur peut être piloté via RS-232 pour pouvoir être intégré au sein d'un système domotique. L'entrée RS-232 est compatible avec un câble droit standard de type DB-9.

Pour plus d'information concernant cette connexion, les logiciels compatibles et les codes de contrôle de l'amplificateur, merci de contacter votre revendeur agréé Rotel.

Ventilateurs de refroidissement

Votre amplificateur est équipé de deux ventilateurs de refroidissement qui permettent d'évacuer la chaleur générée par l'alimentation et par les modules d'amplification. Ces ventilateurs se mettent en route lorsque les capteurs du thermostat interne détectent qu'un refroidissement est requis. Si nécessaire, la vitesse du ventilateur augmentera si la température de l'unité, qui est contrôlée par les capteurs internes, augmente.

REMARQUE : Si les ventilateurs et les tunnels de refroidissement doivent être nettoyés, veuillez contacter votre revendeur agréé Rotel pour obtenir plus d'informations.

REMARQUE : L'efficacité des ventilateurs de refroidissement est améliorée dans un environnement d'installation climatisé de 25C ou 78F. Cela réduit le risque de surchauffe de l'amplificateur en cas de forte charge.

Vue d'ensemble de la façade

Ce qui suit est une brève vue d'ensemble des commandes et des fonctions accessibles sur la façade de l'appareil.

ZONE 1-4

L'appareil peut contrôler le volume, la source, les fréquences basses et aigües et la balance de la Zone 1 à la Zone 4 respectivement. Appuyez sur les boutons ZONE 1 - 4 pour basculer entre les menus et utilisez les boutons $\swarrow/\nearrow/\leftarrow/\rightarrow$ pour modifier la valeur.

VOLUME : 0 ~ 96. Valeur par défaut : 45.

SOURCE : ENTRÉE A, ENTRÉE B, ENTRÉE C, ENTRÉE D.

BASS (Graves): -10 ~ +10. Valeur par défaut : 0.

TREBLE (Aigus): -10 ~ +10. Valeur par défaut : 0.

BALANCE : L10 ~ R10. Valeur par défaut : 0.

Afficheur

L'écran d'affichage de la face avant indique la source qui a été sélectionnée, le niveau de volume et les différents réglages de tonalité. Cet affichage permet d'accéder aux options de configuration et le menu de configuration de l'amplificateur et peut être atténué dans le menu de configuration.



Bouton de fonctions

Boutons de navigation et bouton ENTER : Utilisez les touches de navigation $\swarrow/\nearrow/\leftarrow/\rightarrow$ et la touche Enter de la ace avant pour accéder aux divers menus et pour ajuster les paramètres.

Bouton MENU : La touche MENU active le menu sur de la face avant. Appuyez à nouveau sur le bouton MENU pour sortir du menu et revenir en mode de fonctionnement normal.

Bouton BACK (retour) : Appuyez sur la touche BACK de nouveau pour vous déplacer au menu précédent.

Menu de configuration

Vous pouvez accéder au menu de configuration à partir du panneau avant en appuyant sur le bouton MENU . Vous pouvez changer la valeur de l'option sélectionnée en appuyant sr la touche boutons fléchés \leftarrow/\rightarrow du panneau avant. Vous pouvez également naviguer dans les sous-menus en appuyant sur la touche ENTER  du panneau avant.

- INPUT SOURCE (SOURCE D'ENTRÉE) : Configurez la source vers les INPUT A, B, C et D.

Parmi les paramètres valides figurent : AUTO (par défaut), ANALOG, DIGITAL.

REMARQUE : Lorsqu'une source analogique et une source numérique sont connectées à l'unité, l'unité sélectionnera la source numérique en priorité s'il y a un signal d'horloge ou audio si elle est réglée sur AUTO.

- ZONE SOURCE : Configurez l'entrée source pour les zones 1 à 4 comme étant fixe ou matricielle à partir de toutes les entrées sources disponibles.

Parmi les paramètres valides figurent : MATRIX (par défaut), INPUT A, INPUT B, INPUT C, INPUT D.

REMARQUE : Lorsque les boutons ZONE 1-4 du panneau avant sont réglés sur MATRIX [Matrice], il est possible de sélectionner l'entrée A - D.

- INPUT NAME (NOM D'ENTRÉE) : Vous pouvez attribuer le nom de votre choix à les sources A - D. Par exemple, la source INPUT A pourra être appelée « MUSIC » pour plus de commodité. Appuyez sur la touche Enter pour rentrer dans le sous menu qui permet de modifier le nom de la source, comme suit. Vous pouvez également sélectionnez le bouton «DONE» sur l'écran pour confirmer si vous avez moins de dix caractères à saisir.

Name: _____
-0123456789ABCD
EFGHIJKLMNOPQRST
UVWXYZ DEL DONE

- ZONE NAME (NOM DE LA ZONE) : Vous pouvez attribuer le nom de votre choix à ZONE 1 - 4. Par exemple, ZONE 1 pourra être appelée « AUDIO » pour plus de commodité. Appuyez sur la touche Enter pour rentrer dans le menu qui permet de modifier le nom de la zone, comme suit. Vous pouvez également sélectionnez le bouton «DONE» sur l'écran pour confirmer si vous avez moins de six caractères à saisir.

Name: _____
-0123456789ABCD
EFGHIJKLMNOPQRST
UVWXYZ DEL DONE

- MAX VOLUME (VOLUME MAX) : Il définit le niveau de volume maximum pour les ZONES 1 - 4. « 75 » est le réglage par défaut. Le volume maximum permet de limiter le niveau de volume via les commandes des Zones 1 - 4 du panneau avant.

Le volume maximum limite le niveau de volume en utilisant les commandes de zone 1 - 4 du panneau avant.

Parmi les paramètres valides figurent : 0 ~ 96. Par défaut : 75.

REMARQUE : Des limites de volume doivent être mises en place si l'amplificateur surchauffe en raison des conditions d'installation, des charges d'impédance des enceintes ou des niveaux de sortie.

- LCD DIMMER (VARIATEUR LCD): Réduit la luminosité de LCD l'afficheur du panneau avant.

Parmi les paramètres valides figurent : HIGH (par défaut), MEDIUM HIGH, MEDIUM, MEDIUM LOW et LOW.

- LED DIMMER (VARIATEUR LED): Réduit la luminosité de la diode indicatrice de mise sous tension (LED) du panneau avant.

Parmi les paramètres valides figurent : HIGH (par défaut), MEDIUM et LOW.

- **DISPLAY OPTION (OPTION D’AFFICHAGE)**: Cette option permet de configurer le panneau avant afin qu’il reste toujours activé ou qu’il s’éteigne après un délai d’attente. Le panneau avant sera toujours activé lors de la mise sous tension et lorsque les commandes du panneau avant sont utilisées, et ce jusqu’à l’expiration du délai d’attente. Utilisez la fonction TIMEOUT [Délai d’attente] si vous ne souhaitez pas que l’affichage du panneau avant soit activé pendant le fonctionnement normal de l’appareil.

Parmi les paramètres valides figurent : ON (par défaut), 5 SEC TIMEOUT [Délai d’attente 5 secondes], 10 SEC TIMEOUT [Délai d’attente 10 secondes].

- **AUTO POWER OFF (MISE HORS TENSION AUTOMATIQUE)** : L’appareil peut être configuré pour s’éteindre automatiquement lorsque la lecture audio est activée dans une zone et que l’appareil n’est pas utilisé pendant une période spécifiée. Si le signal audio de toutes les zones actives s’arrête et que les réglages de l’unité n’ont pas été modifiés pendant la période spécifiée, l’unité passera automatiquement en mode STANDBY [Veille]. Le minuteur de mise hors tension automatique redémarre si un signal audio est détecté ou si des modifications sont apportées au volume, à la source ou à la lecture. La valeur par défaut est réglée sur 20 MINS

Parmi les paramètres valides figurent : 20 MINS (par défaut), DISABLE (Désactivé), 1 HOUR (Heure), 2 HOURS, 5 HOURS, 12 HOURS.

REMARQUE : Lorsque le déclencheur 12V est connecté, la fonction d’arrêt automatique est désactivée et le déclencheur est prioritaire pour contrôler la mise en veille.

- **AC POWER OPTION (OPTION D’ALIMENTATION SECTEUR)** : Si l’option est réglée sur ON, l’appareil sera mis sous tension lorsqu’il est connecté à l’alimentation secteur et que le bouton d’alimentation du panneau avant est enclenché sur la position ON. Si l’option est réglée sur STANDBY [Veille], l’appareil passe en mode veille lorsqu’il est connecté à l’alimentation secteur et que le bouton d’alimentation du panneau avant est enclenché.

Cette fonction utile permet de vérifier le fonctionnement de l’appareil en cas de panne et de rétablissement de l’alimentation. L’appareil se remettra en marche sur ON ou se mettra en mode STANDBY [Veille] après une coupure / restauration de courant.

Parmi les paramètres valides figurent : ON (par défaut), STANDBY.

- **PA OVERRIDE (COMMANDE PRIORITAIRE)** : L’ENTRÉE A peut être activée comme entrée du signal de commande prioritaire. Lorsqu’un signal audio est détecté au niveau de la source d’entrée A, l’audio est immédiatement diffusé dans toutes les Zones 1 - 4. L’unité reprend la source d’entrée précédente après environ 5 secondes d’absence de signal audio au niveau de la source d’ENTRÉE A.

Parmi les paramètres valides figurent : DISABLED (par défaut), ENABLED.

- **PA OVERRIDE VOL (VOLUME DE LA COMMANDE PRIORITAIRE)** : Le niveau de volume des ZONES 1-4 est défini lorsque la fonction COMMANDE PRIORITAIRE est activée. « 45 » est le réglage par défaut.

Parmi les paramètres valides figurent : 0 ~ 96. Par défaut : 45.

- **NETWORK WAKEUP (Réveil réseau)** : Lorsque le paramètre est réglé sur Enabled (activé), l’unité maintient la connexion Ethernet IP même en mode

veille, ce qui permet d’allumer l’unité via IP. Si elle est désactivée, l’unité ne s’allume pas à partir de la connexion IP et doit utiliser le panneau avant ou la RS232 pour s’allumer.

Parmi les paramètres valides figurent : DISABLED (par défaut), ENABLED.

REMARQUE : Lorsque la mise en réveil réseau est activée, l’appareil consomme de l’énergie supplémentaire.

- **NETWORK SETUP (Configuration réseau)**: Dans la plupart des cas, définissez le MODE D’ADRESSE IP sur DHCP. Ce paramètre permettra à votre routeur d’attribuer automatiquement une adresse IP à l’amplificateur. Si votre réseau utilise des adresses IP fixes, définissez le MODE ADRESSE IP sur Statique.

Parmi les paramètres valides figurent : DHCP ((par défaut), STATIC.

Si le mode STATIQUE est sélectionné, vous devez configurer tous les paramètres du réseau, y compris l’adresse IP, le masque de sous-réseau, la passerelle et le serveur DNS. Appuyez sur la touche Enter pour activer le premier chiffre de la ligne que vous souhaitez modifier, puis utilisez les touches fléchées </> pour régler les valeurs et appuyez sur la touche Enter pour passer au chiffre suivant. Lorsque toutes les données de connexion IP appropriées ont été configurées, appuyez sur la touche Enter pour déplacer le curseur dans le menu précédent pour valider les paramètres. Après avoir entré les informations d’adresse IP STATIQUE, le réseau sera testé et l’état de la connexion sera renvoyé.

REMARQUE : Pour des informations complémentaires concernant la configuration réseau, merci de contacter votre revendeur agréé Rotel.

REMARQUE : Une connexion réseau n’est pas indispensable au fonctionnement l’appareil.

- **NETWORK INFO** : Affiche les informations sur le réseau. Appuyez sur la touche ENTER pour afficher l’état de la connexion réseau, l’adresse IP, le masque de sous-réseau, la passerelle et l’adresse MAC.
- **SOFTWARE VERSION (VERSION DU LOGICIEL)**: Affiche la version logicielle courante du amplificateur.
- **SOFTWARE UPDATED (LOGICIEL MIS À JOUR)** : La logiciel interne pourra être mis à jour si le amplificateur est relié correctement à Internet.

- Appuyez sur la touche ENTER du panneau avant pour vérifier si une nouvelle version est disponible.

- Si une nouvelle version du logiciel est disponible, utilisez les touches fléchées </> pour sélectionner l’option “UPDATE” et appuyez sur la touche ENTER pour lancer le processus de mise à jour du logiciel.

- Le nouveau logiciel sera téléchargé à partir d’Internet. L’amplificateur va faire un marche / arrêt quand la mise à jour sera terminée.

REMARQUE : NE PAS ETEINDRE le amplificateur pendant la mise à jour logicielle.

REMARQUE : Il est préférable de procéder à une Réinitialisation usine (FACTORY DEFAULT) de tous les paramètres après une mise à jour logicielle.

- **FACTORY DEFAULT** (valeur par défaut de l'usine) : Cette commande réinitialise le amplificateur dans son état initial quand il a quitté l'usine. Appuyez sur la touche ENTER du panneau avant pour pouvoir entrer dans le menu d'ajustement des FACTORY DEFAULT. Utilisez les touches fléchées ^ / v pour sélectionner YES et appuyez à nouveau sur la touche ENTER pour lancer la réinitialisation, ou sélectionnez NO pour annuler.

REMARQUE : Toutes les réglages et paramètres seront effacés et réinitialisés à leurs valeurs par défaut.

- **EXIT** : Sortie du menu d'installation.

Problèmes de fonctionnement

La plupart des problèmes rencontrés avec les systèmes audio sont dus à des branchements incorrects ou à une mauvaise configuration. Si vous constatez des dysfonctionnements, isolez la partie en cause, vérifiez la configuration, déterminez l'origine du défaut et apportez les modifications qui sont nécessaires. Si vous n'obtenez pas de son de l'amplificateur, suivez les recommandations suivantes, selon le cas :

L'indicateur de mise sous tension n'est pas allumé

L'indicateur de mise sous tension et les informations de base de l'écran d'affichage s'allument dès que le appareil est relié à la prise secteur et que le bouton « on » est appuyé. S'il cela ne se produit pas, testez la présence de courant électrique à la prise avec un autre élément, par exemple en branchant une lampe. Assurez-vous que la prise de courant que vous utilisez n'est pas commandée par un interrupteur qui aurait été mis sur off. Si vous utilisez un déclencheur 12V, assurez-vous qu'un signal de déclenchement est présent sur le connecteur 12V TRIGGER IN du panneau arrière.

Remplacement du fusible

Si un autre appareil électrique, branché à la même prise de courant, fonctionne, mais que la diode de mise sous tension du appareil ne s'allume pas quand il est branché à cette prise, cela peut signifier que le fusible interne du appareil a fondu. Si vous pensez que cela a pu se produire, contactez votre revendeur agréé Rotel pour faire remplacer le fusible.

Pas de son

Vérifiez si l'élément source du signal fonctionne correctement. Assurez-vous que les câbles qui véhiculent le signal source aux entrées du appareil sont tous branchés correctement. Vérifiez que le commutateur de fonction est positionné sur la bonne entrée. Vérifiez les câbles entre le appareil et les enceintes acoustiques.

Pas de sortie d'une zone

Si la température d'une zone dépasse la limite, la zone coupe la sortie audio jusqu'à ce que le capteur thermique se réinitialise. Cela coupe l'audio pour cette zone (paire stéréo) mais n'affecte pas les autres zones. Le voyant avant clignote rapidement pendant la protection de la température de la zone. Si une zone continue à entrer dans la protection, réduisez la puissance de sortie dans cette zone et envisagez de régler un niveau de VOLUME MAX pour la zone affectée.

L'amplificateur ne s'allume pas, il s'est soudainement éteint

Le circuit de protection thermique du transformateur s'active si la température dépasse les limites. L'amplificateur est alors immédiatement mis hors tension. Laisser l'amplificateur refroidir pendant 2 heures pour permettre au capteur thermique de se réinitialiser. Si la protection du transformateur continue à se déclencher, réduire le volume de l'amplificateur et envisager de réduire les températures dans l'environnement d'installation.

Formats de lecture compatibles

Optique

Format	Remarques
SPDIF LPCM	44.1k, 48k, 88.2k, 96k, 176.4k, 192k 16 bits, 24 bits

Spécifications

C8		C8+	
Puissance de sortie maximum	70 watts/canal (8 canaux en service, 4 Ohms)	Puissance de sortie maximum	150 watts/canal (8 canaux en service, 4 Ohms)
Puissance de sortie continue	50 watts/canal (8 canaux en service, 8 Ohms)	Puissance de sortie continue	10 watts/canal (8 canaux en service, 8 Ohms)
Distorsion harmonique totale	< 0.1%	Distorsion harmonique totale	< 0.1%
Distorsion d'intermodulation (60 Hz : 7 kHz, 4 : 1)	< 0.1%	Distorsion d'intermodulation (60 Hz : 7 kHz, 4 : 1)	< 0.1%
Réponse en fréquence		Réponse en fréquence	
Entrées Lignes	10 Hz – 100k Hz, + / - 0.5 dB	Entrées Lignes	10 Hz – 100k Hz, + / - 0.5 dB
Contrôle de tonalité		Contrôle de tonalité	
Graves	± 10 dB à 100 Hz	Graves	± 10 dB à 100 Hz
Aigus	± 10 dB à 10k Hz	Aigus	± 10 dB à 10k Hz
Facteur d'amortissement (20 Hz – 20k Hz, 8 Ohms)	80	Facteur d'amortissement (20 Hz – 20k Hz, 8 Ohms)	80
Impédance d'entrée /Sensibilité		Impédance d'entrée /Sensibilité	
Entrées Lignes (RCA)	0.3 V / 31k Ohms	Entrées Lignes (RCA)	0.43 V / 31k Ohms
Seuil de surcharge à l'entrée		Seuil de surcharge à l'entrée	
Entrées Lignes (RCA)	2.8 V	Entrées Lignes (RCA)	2.8 V
Rapport signal sur bruit (pondéré IHF « A »)		Rapport signal sur bruit (pondéré IHF « A »)	
Entrées Lignes (RCA)	100 dB	Entrées Lignes (RCA)	100 dB
Diaphonie/Séparation des canaux	> 50 dB	Diaphonie/Séparation des canaux	> 50 dB
Généralités		Section Numérique	
Alimentation électrique	120 V, 60 Hz (Etats-Unis) 230 V, 50 Hz (Europe)	Réponse en fréquence	10 Hz – 20k Hz, + / - 0.5 dB
Consommation	700 watts	Rapport signal sur bruit (pondéré IHF « A »)	102 dB
Consommation en veille		Impédance d'entrée /Sensibilité	- 13.5 dBFS / 75 Ohms
Normal	< 0.5 watts	Entrées Numérique	SPDIF LPCM (jusqu'à 192kHz 24bit)
Veille Réseau	< 2 watts	Généralités	
BTU (4 ohms, puissance 1/8ème)	1981 BTU/h	Alimentation électrique	120 V, 60 Hz (Etats-Unis) 230 V, 50 Hz (Europe)
Dimensions (Largeur x Hauteur x Profondeur)	430 x 97 x 414 mm (17" x 3 7/8" x 16 2/7")	Consommation	1400 watts
Hauteur du panneau avant	2U (88.1 mm/3 1/2")	Consommation en veille	
Poids (net)	16.7 kg, 36.81 lbs.	Normal	< 0.5 watts
		Veille Réseau	< 2 watts
		BTU (4 ohms, puissance 1/8ème)	4266 BTU/h
		Dimensions (Largeur x Hauteur x Profondeur)	430 x 97 x 414 mm (17" x 3 7/8" x 16 2/7")
		Hauteur du panneau avant	2U (88.1 mm/3 1/2")
		Poids (net)	18.35 kg, 40.45 lbs.

Toutes les spécifications sont garanties exactes au moment de l'impression.
Rotel se réserve le droit de les modifier sans préavis.

Rotel et le logo Rotel sont des marques déposées de The Rotel Co, Ltd, Tokyo, Japon.

Copyright © [2025] Rotel. Tous droits réservés.

The logo consists of the word "ROTEL" in a white, bold, sans-serif font, centered within a dark teal square background.

ROTEL

The Rotel Co. Ltd.

Tachikawa Bldg. 1F.,
2-11-4, Nakane, Meguro-ku,
Tokyo, 152-0031
Japan
Email: sales@rotel.com

www.rotel.com